

## システム手摺35型 着脱手摺ブラケット

## 施工説明書 / 施工業者様用

● 品名：着脱手摺ブラケット ■ 品番：ME5425-1□□

### 施工業者様へ

弊社では、お施主様が製品を安全に正しくご使用いただくためのお願い事項やお手入れ方法などの重要な内容を記載した「取扱説明書」を添付しております。必ず、取付説明書をお施主様に手渡し、使用方法を説明していただきますようお願いいたします。



※取扱説明書は下記の URL からダウンロードできます。  
<https://www.daiken.jp/qr/manual/>

着脱手摺ブラケットは手すりを連続して取付ける為の部材です。安全に使用して頂けるよう、またトラブルの無い確実な取付けをして頂くためにも、施工の際によくお読み頂き以下の事を必ずお守りください。

### 施工上の注意

- ⊘ 当社製品は室内用です。屋外および浴室には使用できません。
- ⊘ 階段などの傾斜部では、ご使用にならないでください。
- ❗ 木製手すりと連続してご使用される場合は必ずブラケットをご使用ください。
- ❗ ブラケットピッチは、木製手摺の場合900mm以内で取付けてください。
- ❗ ねじの締め付け不足、またはねじの締め過ぎによる空回りの状態に注意してください。製品がはずれて、けがや破損のおそれがあります。

**注意**

- ・ 外開き扉部分に使用される場合は、閉じ込め事故等にご注意ください。
- ・ この商品は手摺棒先端のラッチソケットがキャッチプレートに確実にセットされている時に強度が保持されます。キャッチプレートにセットされた時には、毎回確実にセットされていることをご確認ください。
- ・ けが、床の破損、部品の破損の原因となりますので、手摺棒の落下には十分にご注意ください。

### 下地条件

柱・間柱又は下記下地に施工してください。

■ ブラケット固定位置に柱・間柱がある場合

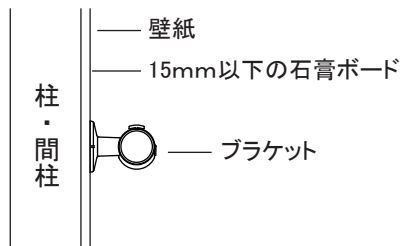

■ ブラケット固定位置に柱・間柱がない場合

・ 35×105mm 以上の木棧 + 15mm以下の石膏ボード

・ 12mm以上の合板 + 15mm以下の石膏ボード

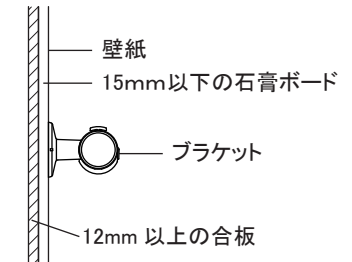
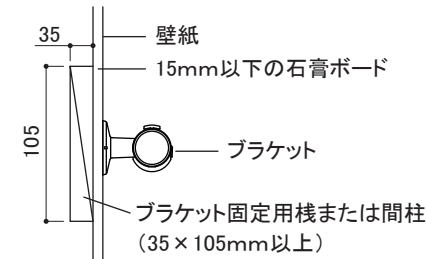

■ 着脱手摺ブラケット 梱包部品図

1 受側ブラケット 左右1セット 	2 キャッチソケット 	3 エンドキャップ 
4 スペース 厚さ 4mm 	5 ブラケット取付けねじ ⊕丸皿タッピンねじ3.5×40 	6 手摺取付けねじ ⊕丸皿タッピンねじ3.5×20 

※取付けの際にはφ3程度の下穴をあけてください。

■ 着脱手摺ブラケット 梱包部品一覧

番号	部品名	仕様	数量
1	受側ブラケット(右勝手)	アルミ合金 アクリル系樹脂焼付け塗装	1セット
	受側ブラケット(左勝手)	アルミ合金 アクリル系樹脂焼付け塗装	
2	キャッチソケット	アルミ合金 アクリル系樹脂焼付け塗装	2個
3	エンドキャップ	ABS	2個
4	スペーサー	ABS	2個
5	ブラケット取付けねじ ⊕丸皿タッピンねじ3.5×40	鉄製	8本
6	手すり取付けねじ ⊕丸皿タッピンねじ3.5×20	鉄製	8本

# 施工手順

# 施工説明書 / 施工業者様用

## ■ φ35手すり棒を取付ける場合

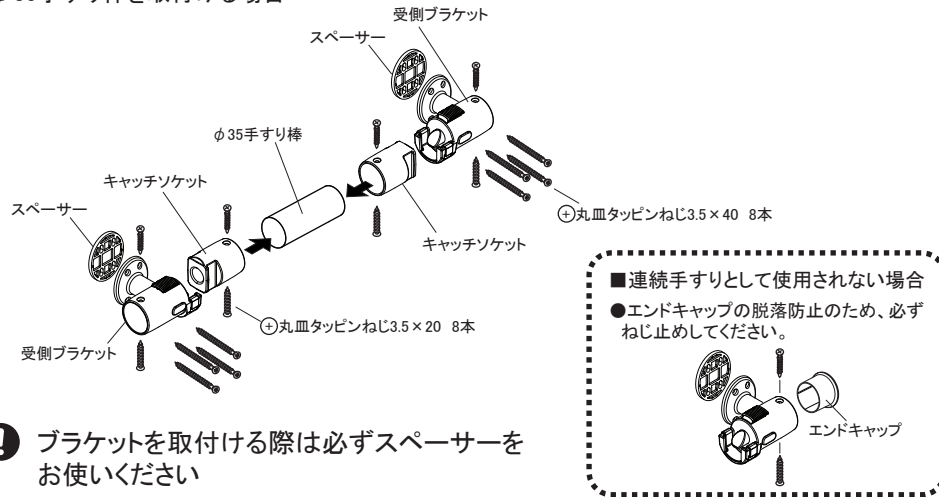

**!** ブラケットを取付ける際は必ずスペーサーをお使いください

1. 片方の受側ブラケットを取付けます。(説明では右を先に付けます)  
扉枠からブラケットのセンターまで25mm以上あけてください。  
レバーハンドルなどに手すり棒が当たる場合は別途当たらない厚さのベースプレートを現場手配してください。  
注) 廊下等の横手すりと連続で使用される場合は、その高さに合わせてください。

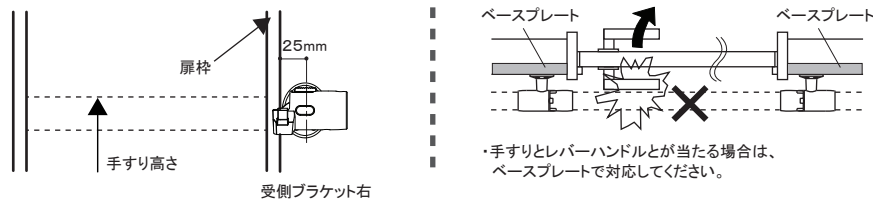

2. ブラケットピッチを決めて手すり棒をカットします。  
手すり棒長さ=ブラケットピッチ(BP)から、-82mmカットします。

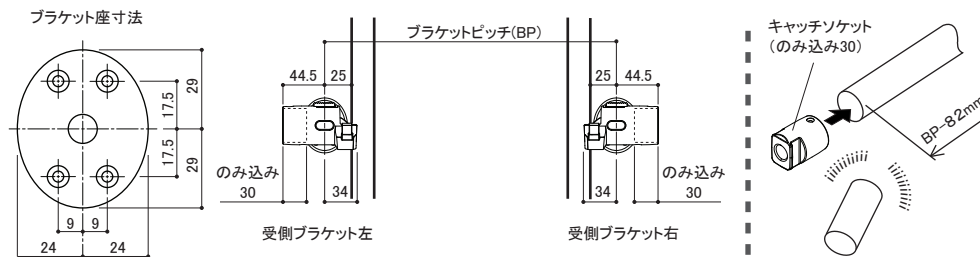

3. 片方のキャッチソケットを差し込み、手すり棒とねじ止めしてください。

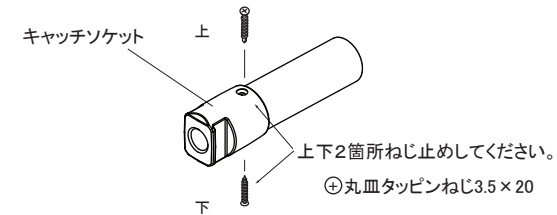

4. 反対側の受側ブラケットを取付けます。  
もう片方のキャッチソケットを手すり棒に差し込み、両端を受側ブラケットにセットして手すり棒が水平になる位置で、先に受側ブラケットをねじ止めします。  
注) 両側の受側ブラケットの上下位置を合わせ、ねじれ位置にならない様に止めてください。

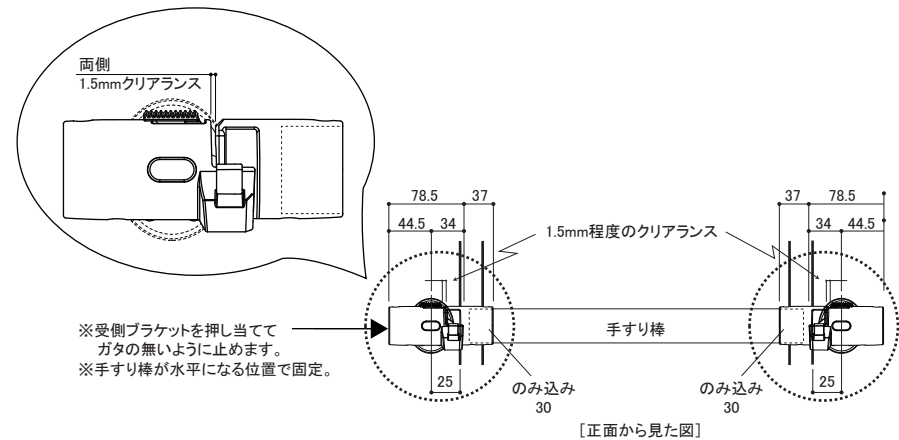

5. 受側ブラケットを取付けた後、もう片方のキャッチソケットをねじ止めします。

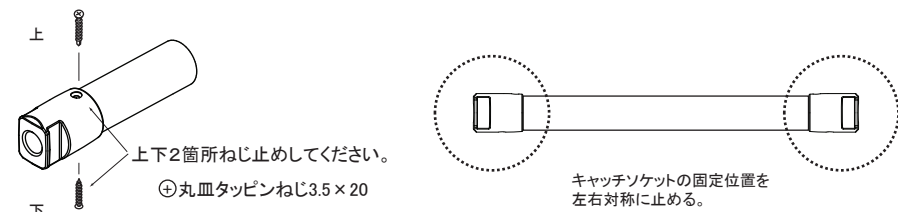

6. 各部品がしっかり固定されているか、ロックが掛かるか、動作確認を行ってください。

この度は、DAIKEN のシステム手摺 35 型着脱手摺ブラケットをご採用いただき、ありがとうございました。  
この取扱説明書は、いつでも利用できるよう大切に保管してください。

## 使用上の注意

- 手すり棒の取外しは、両側のツマミをスライドさせ、ラッチを解除してから垂直に持ち上げてください。  
注) 両側同時にラッチ解除する場合: ラッチを両側同時に解除して手すり棒を垂直に持ち上げてください。  
注) 片側ずつラッチ解除する場合: 一方のラッチが掛かったまま、ラッチ解除した側の手すり棒先端を、垂直方向以外に動かさないでください。ブラケット破損につながります。

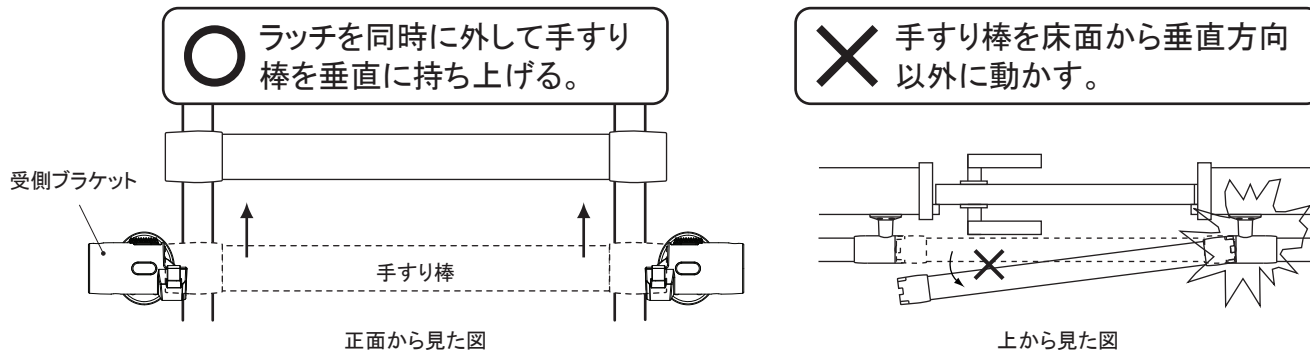

- 定期的な点検項目 ※製品の長期間の使用に伴い、部品等が劣化(経年劣化)を生じ安全上支障が出るおそれがあります。経年劣化による重大事故を防止し、製品を長く安全にご使用いただくために、お客様自身による以下の点検を実施いただきますよう、お願いします。

点検部位	点検項目	兆候有無	経年劣化に伴う、具体的な事象
手摺本体	・ガタツキがある。・変形、ヒビ割れがある。	有・無	・手摺の破損、人の転倒
ブラケット	・ガタツキがある。・ビスのゆるみ、抜けがある。	有・無	・手摺の外れ、人の転倒

## お手入れの方法

- ・木部や金具の清掃は、乾拭き又は中性洗剤を薄めて、硬く絞って拭いてください。
- ・施設等で塩素系漂白剤を使用される場合は、変色の恐れがありますので、適切な倍率で薄めてご使用ください。
- ・酸性洗剤や酢などの酸性の液体、またシンナー・ベンジン等のご使用しないでください。表面のツヤが変わったり、変色する恐れがあります。

## 製品の保証について

製品保証とは、保証期間、保証内容の範囲において故障が発生した場合に、無料で修理をお約束するものです。詳しくは、下記内容をご参照ください。

### ■対象製品

システム手摺35型 着脱手摺ブラケット

### ■保証期間

製品施工完了後、2年とさせていただきます。弊社製品の施工完了後に生じた、弊社の責任に起因する製品の不具合を、無料で修理する期間としています。保証期間経過後の修理については、有料となります。

### ■製品の不具合原因が次のような場合には、保証期間内であっても保証対象外になります。

- ① 建物の設計・施工に起因する不具合
- ② 施工説明書に記載された方法以外の施工内容に起因する不具合
- ③ 自然現象・周辺環境等(※1)の不可抗力に起因する結露、腐食、反り、割れ又はその他の不具合
- ④ 室内であっても部屋内外の温湿度差が著しく違う部位に取り付けられたことによる隙間・反り・キシミ音などの不具合
- ⑤ 極端に乾湿を繰り返したり、著しく高温・多湿となる部位に取り付けられたことに起因する不具合

- ⑥ 建物自体の変形、入居後における増改築や改修等に起因する不具合
- ⑦ 入居者又は第三者の不適切な使用又は維持管理等に起因する不具合
- ⑧ 取扱説明書記載事項から逸脱した使用に伴う、消耗、磨耗、破損、変形などによる不具合
- ⑨ 経時変化による通常一般的な当該保証対象品の変褪色、汚れ、さび、かび、劣化磨耗などの不具合
- ⑩ 用途外に使用された場合の故障および損害(例えば、一般家庭用を業務用に、屋内用を屋外に使用された場合等)
- ⑪ 犬・猫・鳥・鼠などの小動物の害に起因する不具合やキクイムシなどの虫害に起因する不具合
- ⑫ 仕上げ面のキズなどの不具合で引渡し時に申し入れがなかった場合
- ⑬ 保証期間経過後の申し出、または不具合発生後速やかに申し出がなかった場合
- ⑭ 製造時に実用化されていた技術では予測することが不可能な事象に起因する場合
- ⑮ 離島などの遠隔地への出張を要する修理をおこなう場合、出張に要する実費
- ⑯ その他当該不具合の発生が弊社の責によらない場合

※1: 火災・地震・水害・落雷などの天災地変や、公害・塩害・ガス害や異常な高温・低温・多湿・過乾燥などの周辺環境

## ユーザー登録サービス

製品を末永く安全にご使用していただくために、ユーザー登録をお願いいたします。ご登録いただいたお客様情報は、製品安全に関する大切なお知らせや暮らしに役立つ情報をDAIKENからご連絡する際に、利用させていただきます。

ユーザー登録は無料です！！

登録はこちらから

<https://www.daiken.jp/qr/user/>



### お問い合わせ窓口について

●製品に関するお取扱い、補修、工事などのご相談は、組立て・設置業者、工務店へ。

#### 製品に関するお問い合わせ

DAIKENお客様センター



0120-787-505

(フリーダイヤル)

●受付時間…平日9:00~17:00  
(土・日・祝日・年末年始・お盆はお休みをいただいています)

<https://www.daiken.jp/qr/form01/>

メールで  
写真も  
送ることが  
できます。



#### 修理・交換部品のご購入の方は

DAIKEN/パーツショップ  
部品のネット販売サイトです。

※購入に際しては登録が必要です。

<https://www.daiken.jp/qr/service/>



DAIKENホームページ ▶

お客様サポート ▶



DAIKEN/パーツショップ

#### ご相談窓口における 個人情報のお取扱い

DAIKEN株式会社およびDAIKENグループ各社は、当社「個人情報の取扱いに関する方針（プライバシーポリシー）」に則ってお客様に関する個人情報を利用していただく場合がございます。（DAIKEN株式会社プライバシーポリシーに関しましては、当社ホームページに記載しております。）なお、電話での相談に対し、折り返し電話をさせていただくためのナンバーディスプレイを採用しています。またご相談内容を正確に把握し、適切に対応するために、通話内容を録音させていただきます。

# DAIKEN株式会社

DAIKEN のホームページアドレス

<https://www.daiken.jp/>