

Stylish Furniture

MiSEL

スタイリッシュファニチャー ミセル

スラックスハンガー



■施工の際は以下の工具をご用意下さい。

- 電動ドリル
※インパクトドライバーは金具が壊れる恐れがある為、
使用しないでください。
- コンベックス等測定機器
- ゴムハンマー
- 水準器
- クランプ/万力など(ユニット連結用)

- この製品の性能と安全性を確保するために、この施工説明書をよくお読みいただき、手順通りに正しく施工してください。
- この説明書に出てくる ⚠注意や ⚡施工上のご注意は、施工上重要な内容が記載されていますので、注意深く読み、よく理解してから作業してください。

安全上のご注意 (必ずお守りいただきたいこと)

この説明書に書かれた注意事項は、施工される人への危害や、お使いになる人への危害や物的損害を防ぐためのものです。必ずお守り下さい。

危険の定義とシンボルマーク この説明書では、「注意事項」を以下のような定義で使用しています。

⚠ 注意

取扱を誤った場合、施工者または使用者が重傷を負う可能性が想定される場合および物的損害の発生が想定される場合

⚠ 注意

- 一般住宅用の収納です、他の用途に使用しないで下さい。
- 製品の改造はしないで下さい。製品強度が失われる可能性があります。

製品寸法図 ※床置ユニットへの取付時

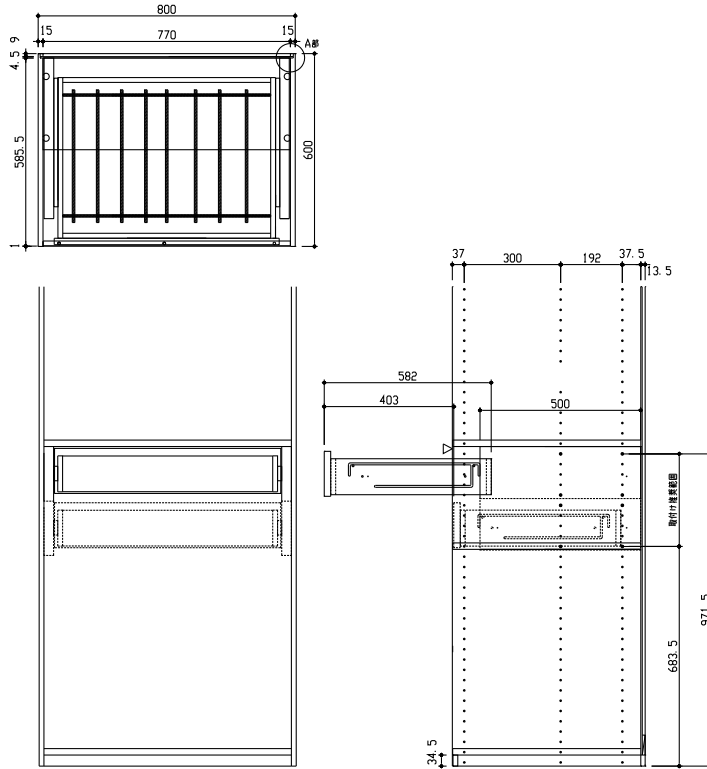

同梱部品の確認

施工の前に同梱材料、部品をご確認ください。

■D600用 スラックスハンガー W400/W533/W800

	高 幅	1段			仕様
		W400	W533	W800	
本体(組立完成品)		1	1	1	
前板(取り付け済み)					
取 付 部 品	ハンガー受けパイプ(※取付け済み)	2本	2本	2本	φ6 ステン丸棒
	パイプ固定ねじ(※取付け済み)	4	4	4	トラス 4×20
	連結ネジ(前板固定用※取付け済)	5	5	10	φ3.8×32
	連結ワッシャー(前板固定用※取付け済)	5	5	10	φ4用
	連結キャップ(前板固定用※取付け済)	5	5	10	ブラック/ホワイト
	同 梱 部 品	スライドレール	2組	2組	2組
レール固定ネジ		4	4	4	トラス4×10 トラスM4×14
施工説明書			1		
内側板(右)		1	1	1	
内側板(左)		1	1	1	
取 付 部 品	穴隠しキャップ	4	4	4	ホワイト/ブラック
	ユニット固定ねじ	4	4	4	トラスM4×14
同 梱 部 品	ハンガー	6本	8本	10本	スラックスハンガー スペリ止め有

ユニットの組み立て

施工前の準備

MiSEL は壁固定が必要です。地震などで取付けたユニット(床置ユニット)が転倒しない様な安全性の高い施工をお願いします。

スラックスハンガー

1. スライドレールの取り付け

1. スライドレールを分割（引出本体側/ユニット側）します。

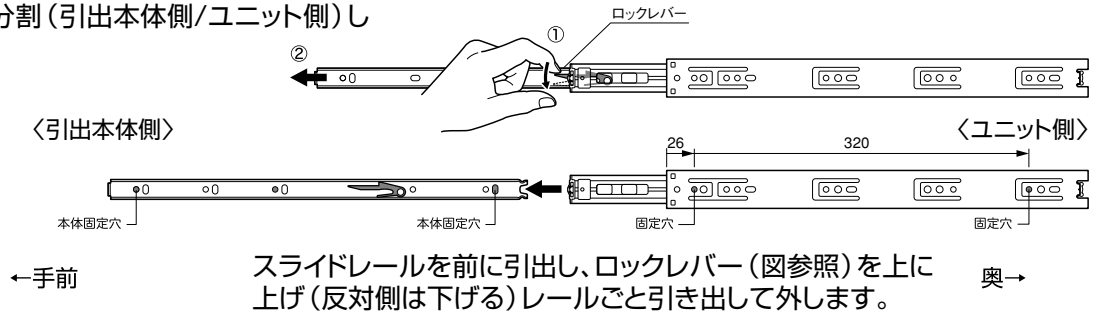

2. 内側板の取り付け

1. 取り付けた内側板のφ3ダボ穴にスライドレール（ユニット側）を取り付けます。
※前木口より18mm奥まる納まりになります。
2. 同梱の内側板（左右）の段彫り（φ10-φ3）を床置きユニットφ3ダボ穴と連結します。
連結高さはプランによって異なります。
※プラン図面を確認して下さい。
※調湿材「さらりあ〜と」を固定棚に取り付ける場合は、内側板の上下を逆に付けてください。
3. 固定棚（床置きユニットに同梱）を内側板の上に設置してください。
4. スラックスハンガー本体に取り外したスライドレール（引出側）を取り付けます。
※上図の固定穴から下穴にビスで固定してください。

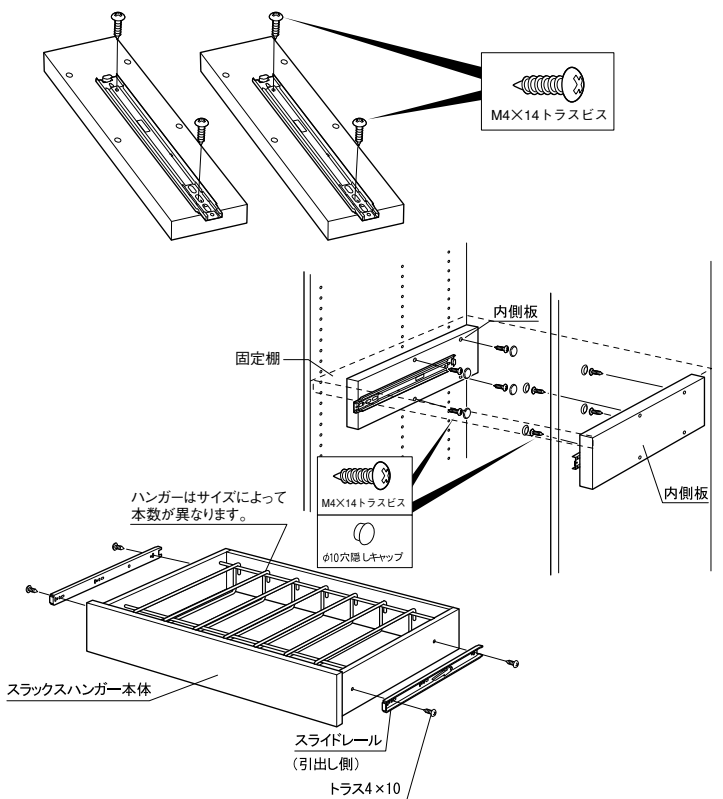

5. スライドレールを取り付けたスラックスハンガー本体をスライドレール本体側（内側板）に差し込み、閉じた状態まで押し込みます。
（2、3回開閉し、固定されたことを確認してください。）

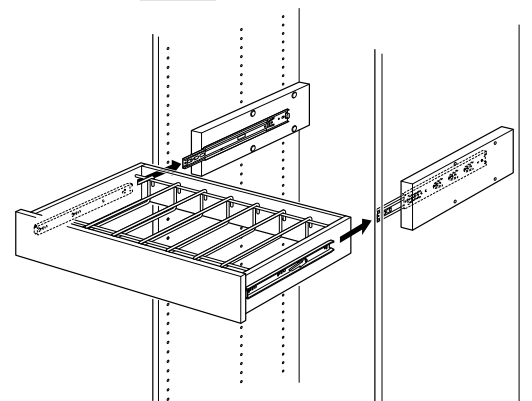

3. スラックスハンガーを外す場合

スラックスハンガー本体を前に引出し、ロックレバー（図参照）を上へ上げ（反対側は下げる）レールごと引き出して外してください。

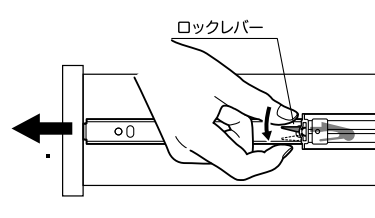

ご相談窓口について

●製品に関するお取り扱い、補修、工事などのご相談は、工務店へ。●DAIKENへ直接ご相談される場合は、下記窓口へお願いします。

製品に関するお問い合わせご相談

DAIKENお客様センター

0120-787-505

(フリーダイヤル)

●携帯・PHSからは
TEL 0570-064-876へお電話ください。

●受付時間…平日9:00～17:00
(土・日・祝日・年末年始・お盆はお休みをいただいています)

修理に関するお問い合わせご相談

ダイケンホーム&サービス株式会社

06-4257-3121

●受付時間…平日9:00～17:00
(土・日・祝日・年末年始・お盆はお休みをいただいています)

修理・交換部品のご購入の方は

DAIKENパーツショップ

部品のネット販売サイトです。



<http://www.daiken.jp/service/>

DAIKENホームページ ▶ お客さまサポート ▶

▶▶▶▶ DAIKENパーツショップ

**ご相談窓口における
個人情報のお取り扱い**

大建工業株式会社及び大建工業グループ各社は、当社「個人情報の取扱いに関する方針（プライバシーポリシー）」に則ってお客様に関する個人情報を利用させていただく場合がございます。
(大建工業株式会社プライバシーポリシーに関しましては、当社ホームページに掲載しております。) 尚、電話での相談に対し、折り返し電話をさせていただくためにナンバーディスプレイを採用しています。またご相談内容を正確に把握し、適切に対応するために、通話内容を録音させていただくことがあります。

DAIKEN営業所のご案内

お取引に係わる製品のお問い合わせは、下記の大建工業 営業部へお願いします。

北海道営業部

TEL (011) 207-5330

FAX (011) 207-5900

札幌営業所
札幌特販営業所
旭川営業所
函館事務所
帯広事務所

東北営業部

TEL (022) 762-8980

FAX (022) 762-8391

盛岡営業所
仙台営業所
東北特販営業所
青森営業所
郡山営業所
秋田事務所
山形事務所

関東営業部

TEL (048) 669-0660

FAX (048) 669-0663

埼玉営業所
宇都宮営業所
群馬営業所
新潟営業所
長野営業所
長岡事務所
熊谷事務所
松本事務所

首都圏営業部

TEL (03) 6271-7731

FAX (03) 5296-4061

東京営業所
横浜営業所
千葉営業所
多摩営業所
水戸営業所
静岡営業所
浜松営業所
山梨事務所
相模原事務所

中京営業部

TEL (052) 205-5811

FAX (052) 205-5805

名古屋営業所
名古屋特販営業所
三重営業所
岐阜事務所
三河事務所

北陸営業部

TEL (076) 262-3211

FAX (076) 262-1970

金沢営業所
北陸特販営業所
富山事務所
福井事務所

住宅営業部

東京
TEL (03) 6271-7721
FAX (03) 5296-4055

大阪
TEL (06) 6452-6232
FAX (06) 6452-6063

リモデル営業部

東京
TEL (03) 6271-7761
FAX (03) 5296-4062

近畿営業部

TEL (06) 6452-6200

FAX (06) 6452-6057

大阪営業所
大阪特販営業所
リモデル営業所
京都営業所
兵庫営業所
沖繩営業所
和歌山事務所

中国営業部

TEL (082) 505-2525

FAX (082) 505-2526

広島営業所
島田特販営業所
岡山営業所
岡山特販営業所
山口事務所
山陰駐在

四国営業部

TEL (087) 866-8500

FAX (087) 866-8828

高松営業所
松山営業所
徳島営業所
高知駐在

九州営業部

TEL (092) 413-2345

FAX (092) 413-2555

福岡営業所
福岡特販営業所
熊本営業所
鹿児島営業所
北九州事務所
長崎事務所
大宮駐在

集合住宅営業部

東京
TEL (03) 6271-7751
FAX (03) 5296-4060

大阪
TEL (06) 6452-6243
FAX (06) 6452-6099

リテール営業部

東京
TEL (03) 6271-7755
FAX (03) 5296-4043

大阪
TEL (06) 6452-6374
FAX (06) 6452-6065